

Inodoro largo Andina + Depósito

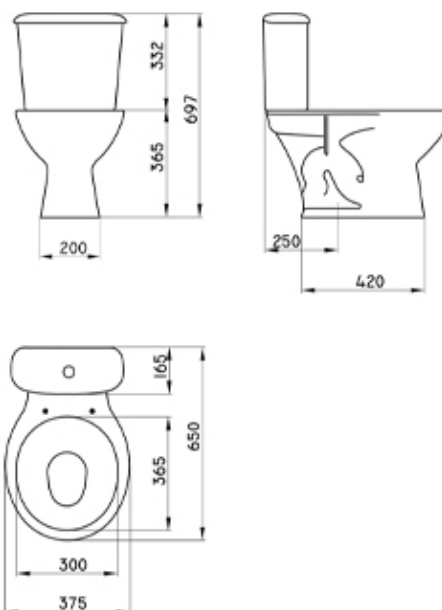

CARACTERÍSTICAS GENERALES

DESCRIPCIÓN GENÉRICA:

Inodoro largo 4,5 litros

Cód IALQ B | Cód SAP: AND-IN-002-BL

Depósito de apoyar simple descarga

Cód DAS4A | Cód SAP: AND-DP-005-BL

Depósito de apoyar doble descarga

Cód DAW4A | Cód SAP: AND-DP-008-BL

MATERIAL: Porcelana Sanitaria

INSTALACIÓN: Este inodoro se instala con depósito de apoyar simple descarga DAS4A o depósito de apoyar doble descarga DAW4A

NORMAS APLICABLES:

- 11646
- 11640
- 11636

Ferrum fabrica sus productos bajo normas ambientales ISO 14001

COLORES DISPONIBLES:

- B Blanco
- FA Fuerza aérea
- D Dorado

GARANTÍA PORCELANA SANITARIA: 10 años por defectos de fabricación. Excluye daños ocasionados por roturas, uso inadecuado, instalaciones deficientes o el uso de limpiadores abrasivos.

CARACTERÍSTICAS TÉCNICAS

DEL DEPÓSITO:

CAPACIDAD MÁXIMA: 6 Litros

REGULACIÓN ÓPTIMA: 4,5 Litros

PESO: 8 kg

DEL INODORO:

FUNCIONAMIENTO DEL INODORO: Sifónico

Media descarga: 3 litros

Descarga completa: 4,5 litros

PESO: 15,5 kg

Por ser un producto de porcelana sanitaria deberá tenerse en cuenta que las medidas podrán sufrir una variación de +/- 6,5%

Instale el producto de acuerdo al instructivo de instalación y siga las instrucciones que se indican en el mismo

> Hacer click para conocer el producto en funcionamiento

[Ver video](#)



Instagram
[@ferrumsa](#)



Twitter
[@ferrum_noticias](#)



Pinterest
[/ferrumsa](#)



Youtube
[/ferrumsa](#)



Web
[www.ferrum.com](#)



Blog
[www.ferrum.com/blog](#)

Ferrum certificó el Sistema de Gestión Ambiental ISO 14000 para sus plantas Pilar y Avellaneda