

Chaltén H4

Instrucciones de instalación

- 1** Verifique la posición correcta del soporte para su accesorio.
Marque la posición de los agujeros usando el soporte, verificando su horizontalidad.

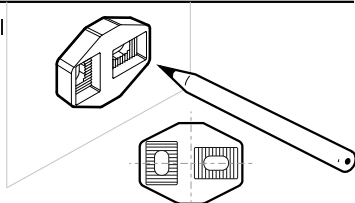

- 2** Perfore con mecha de $\varnothing 6\text{mm}$.
Coloque tarugos N°6

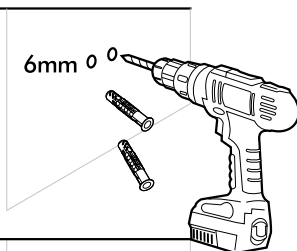

- 3** Coloque los insertos de fijación antideslizantes
Fije el soporte con los tornillos

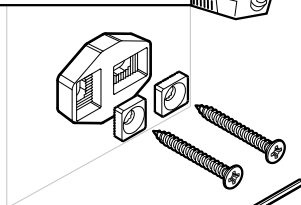

- 4** Ajuste el accesorio sobre el soporte con la llave hexagonal

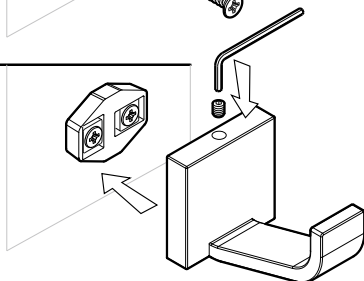

1 Verifique la posición correcta de los soportes para su accesorio.

Marque la distancia entre ambos soportes y la posición de los agujeros, verificando su horizontalidad.

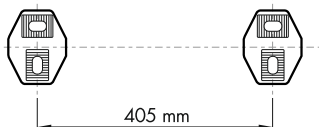

2 Perfore con mecha de $\varnothing 6\text{mm}$.
Coloque tarugos N°6

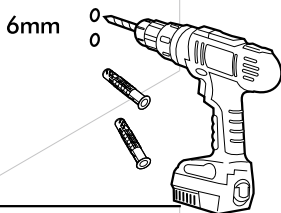

3 Coloque los insertos de fijación antideslizantes

Fije el soporte con los tornillos

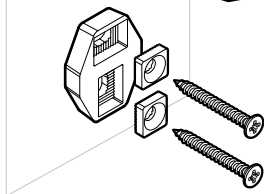

4 Ajuste el accesorio sobre los soportes con la llave hexagonal

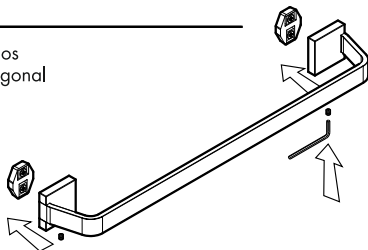

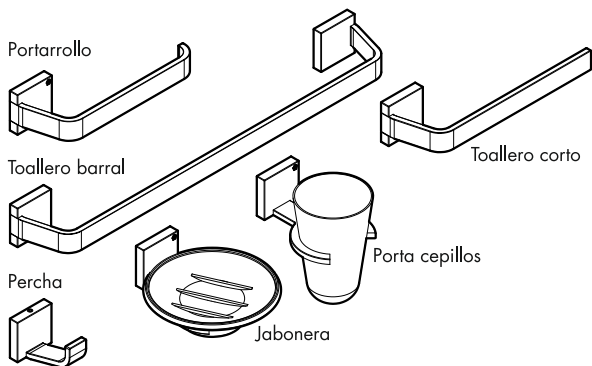

Certificado de Garantía

La garantía de FV ampara todos sus productos contra defectos de fabricación Limpieza y mantenimiento

Los productos de FV han sido fabricados según técnicas de avanzada y con materiales de primera calidad, que le aseguran una prolongada duración en perfectas condiciones.

A efectos de preservar esta calidad le sugerimos tener en cuenta estos consejos:

NO USE limpiadores abrasivos, polvo de limpieza, esponjas metálicas o de fibra.
USE en lo posible jabón neutro o detergente de uso doméstico. Seque con paño suave.

Condiciones de validez

Si a criterio debidamente fundado de personal técnico de FV se comprobara la intervención de mano de obra inexperta en la colocación, reparación y/o mantenimiento de los productos, esta garantía perderá automáticamente su validez. Asimismo será requisito inexcusable para realizar cualquier reclamo de garantía la presentación de la factura de compra original.

- 1) El fabricante y/o importador de este producto es FV S.A., una sociedad constituida y regulada por las leyes de la Republica Argentina, con planta en Villa Rosa (Prov. Bs. As.) y sede social en Reconquista 336 11° piso - Capital Federal.
- 2) La identificación del producto y las especificaciones técnicas necesarias constan consignadas en catálogo, folletería y en oficina técnica.
- 3) Ver condiciones de uso, mantenimiento y validez de la garantía en el texto que precede.
- 4) La reparación de los productos fabricados por FV sólo podrá delegarse en personal capacitado en caso de duda comunicarse a los centros de atención al usuario.
- 5) Plazo de garantía: 5 años.



Centro de Atención al Usuario FV Responde para todo el País

En Argentina: 0810-555-5300 - fvresponde@fvsa.com

Desde el exterior: export@fvsa.com

Seguinos en redes sociales!



Escaneé el código para obtener más información sobre esta línea.
www.fvsa.com